

用于AHLSTAR 泵的TB1、TB1F和TB2P 预装式机械密封



预装式机械密封，提高泵的可靠性

TB1、TB1F和TB2P预装式机械密封经特殊设计与密封腔和标准密封压盖无缝贴合，且无需额外的轴套。这些密封适用于多种泵型，包括AHLSTAR流程泵A, APP, NPP和WPP型号。

这些预装式密封无需配置其他零件，是特定类型离心泵的一部分，使得密封和密封压盖的空间最大化，进而提高其可靠性。

安装快速便捷、设计稳固

安装简便：密封元件可安全、直接地安装到泵上。无需轴套等其他零件，选择最佳材料厚度，确保高度可靠运行。

预装式密封元件简单耐用，可快速便捷安装和维护，而无需安装集装密封时所需的复杂夹具。

多种密封选择方案， 实现最优性能和成本效益

两种密封方案可用：单封承受泵输送液体的压力变化，不会使密封面分离。

另一种，双封承受泵输送液体、密封液的压力变化以及真空，不会使密封面分离。双封为闭式循环密封液系统而设计，可以自行泵送密封液，无需单独的循环泵。

弹性O圈使得密封面与轴精密配合，确保长久可靠的运行。结合其简单的设计，使得预装式密封明显比集装机械密封式更具成本效益。



技术规格和材料选择

	TB1	TB1F	TB2P
P_{max}	25 bar / 362 psi	25 bar / 362 psi	25 bar / 362 psi
V_{max}	25 m/s / 82 ft/s	25 m/s / 82 ft/s	25 m/s / 82 ft/s
T_{max}	125°C / 257°F	140°C / 284°F 内部冲洗/外部冲洗	180°C / 355°F
密封面	SiC/SiC, C/SiC	SiC/SiC, C/SiC	SiC/SiC-SiC/SiC SiC/SiC-C/SiC
O圈	EPDM, FKM		
过流部件	316 不锈钢(EN 1.4401, EN 1.4436), 双相钢 EN 1.4462, 超级双相钢 EN 1.4410		

TB1预装式单机械密封

密封面由泵运输的介质通过叶轮平衡孔进入密封腔内进行润滑

- 正入口压
- 叶轮需开平衡孔

介质

- 清洁和轻微污染的液体
- 粘性液体
- 纤维浆料含量最高可达2%，具体取决于工况
- 温度可至125°C / 257°F

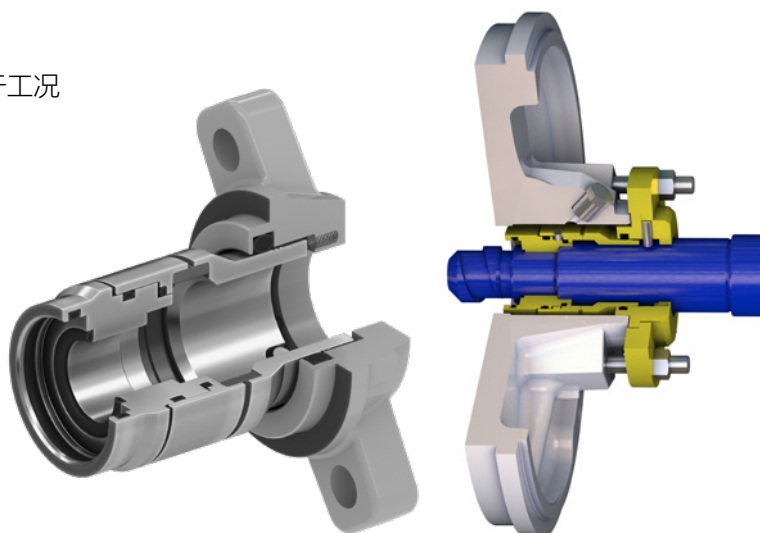

TB1F预装式单机械密封与冲洗

内部循环液

密封面由泵输送介质润滑，该介质从泵端出口通过管路进入密封腔，形成循环。

- 正或负压入口压力
- 叶轮平衡孔非必需，但可开

介质

- 清洁和轻微污染的液体
- 粘度至250 cSt
- 温度至120°C / 248°F，具体取决于密封腔压力

外部冲洗液

密封面由外部提供的清洁冲洗液润滑，从外部通过管道进入密封室。

- 正或负压入口压力
- 叶轮平衡孔非必需，但可开

介质

- 清洁和轻度污染的液体
- 流体粘度至4000 cSt
- 纤维浆料含量至8%
- 非纤维性浆料含量至70%
- 含大量固体的液体
- 温度可至140°C / 284°F

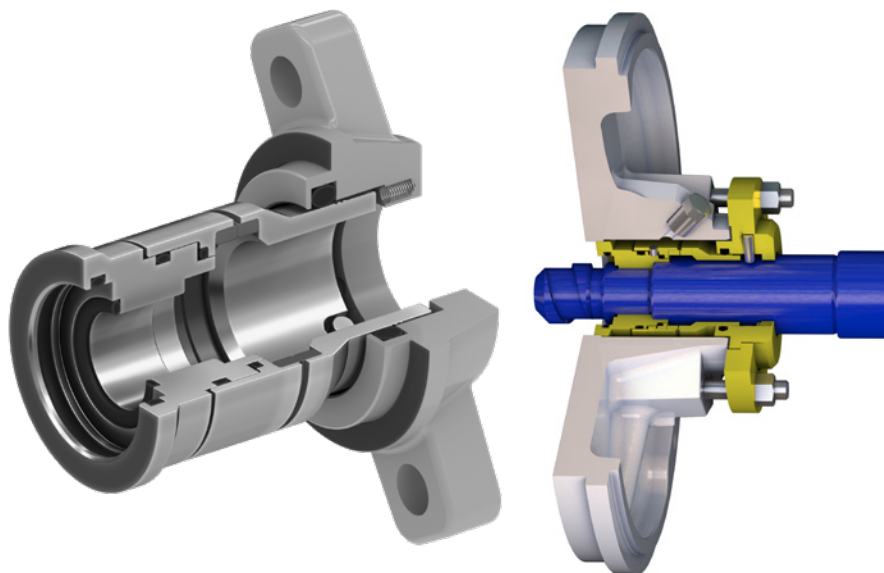

TB2P预装式双机械密封

非加压(缓冲)或加压(隔离)外部清洁密封液，通过管道/软管从外部引入密封面，进行润滑。

- 正或负压入口压力
- 叶轮平衡孔非必需，但可开

流出密封液体温度不得超过60°C / 140°F

介质

- 清洁和轻微污染的液体
- 流体粘度至4000 cSt
- 纤维浆料含量至8%
- 含大量固体的流体
- 温度可至180°C / 355°F

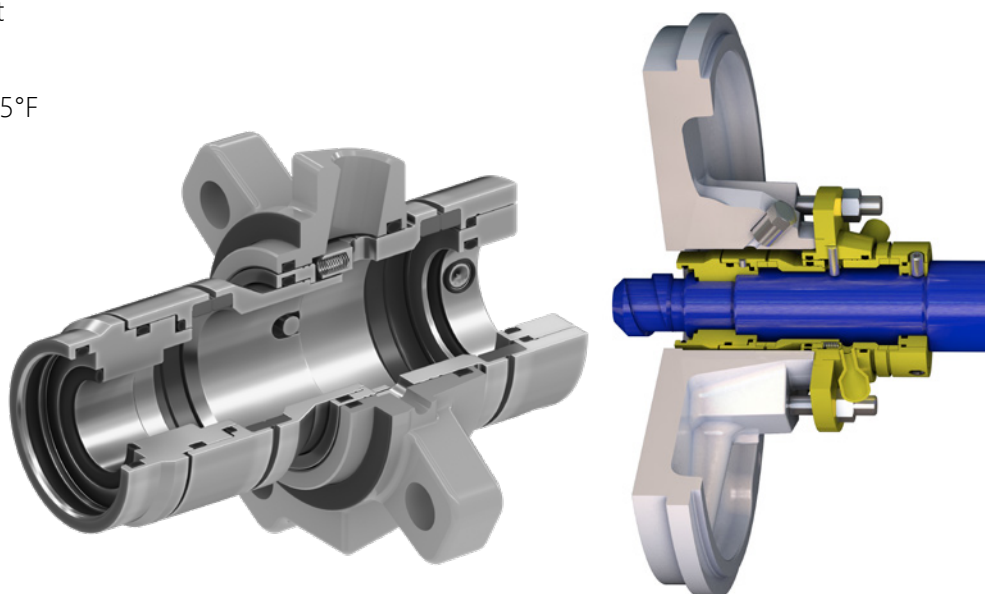

苏尔寿流体部可保障您的工艺流程始终保持畅通。不论在何地进行流体处理、泵送或是混合，我们高度创新、高度可靠的系列解决方案均可满足各种最严苛的使用需求。

流体部专门针对客户的工艺流程开发满足特殊工程需要的泵送解决方案。我们所供应的泵、搅拌器、压缩机、研磨机、筛网和过滤器均是在流体动力学及高级材料方面的深入研发基础上开发出来的。我们是为水、油、气、电力、化工和其他各种细分工业市场提供泵送解决方案的市场翘楚企业。

E10240 zh 9.2024, Copyright © Sulzer Ltd 2024

本手册仅为一般性信息介绍，无意提供任何形式的担保或保证。如需要我们产品的相关担保和保证说明，请与我们联系。产品使用及安全说明书将单独提供。此手册中的所有信息均会随时改动，恕不另行通知。

